



TEILEKATALOG



BMW/ALPINA B12 5,0 COUPÉ
BMW/ALPINA B12 5,7 COUPÉ

Der ALPINA - Teilekatalog ist auf dem BMW - Teilekatalog aufgebaut. Basisfahrzeug für das BMW/ALPINA B12 5,0 Coupé ist der BMW 850i, bzw. der BMW 850Ci, für das BMW/ALPINA B12 5,7 Coupé der BMW 850 CSi.

Es sind nur ALPINA - Teile und die nicht klar erkennbaren, vom Basisfahrzeug abweichenden BMW - Teile aufgeführt. Für BMW - Teile ist der BMW - Teilekatalog zu verwenden. Die in den einzelnen Spalten der Textreihen verwendeten Abkürzungen haben folgende Bedeutung:

1. Positionsspalte: Bildnummer wie am abgebildeten Teil
2. Bezeichnungsspalte
3. Teilenummerspalte
4. Modellspalte: Benötigte Stückzahl; x Stückzahl nach Bedarf
5. Aut.-Spalte: + nur für Automatic-Fahrzeuge
- nur für Schaltgetriebe-Fahrzeugen
6. Bemerkungsspalte: a, b, c, ... Ländervariante, Verwendung von/bis,
sonstige Hinweise, 0 Linkslenker, 00 Rechtslenker
A: Teilenummer austauschbar durch die in der nächsten Zeile
E: Teilenummer ist entfallen
W: Teilenummer wahlweise durch die ebenfalls mit "W" gekennzeichnete vor-
oder nachstehende Teilenummer verwenden

KATALOG - GRUPPENÜBERSICHT

11 11	Kurbelgehäuse	31 00	Fahrwerk
11 12	Zylinderkopf	32 33	Lederlenkrad
13 56	Einspritzanlage	33 10	Hinterachsgetriebe
18 10	Schalldämpferanlage	36 11	Radsatz
21 20	Kupplung	41 00	Spoiler
21 52	SHIFT-TRONIC	51 00	Schriftzüge
23 10	Schaltgetriebe	62 10	Kombi - Instrument
24 00	Automatikgetriebe	88 01	Hinweisschilder

Bestell - Nr. 88 03 060

Stand 20.08.2003

ALPINA BURKARD BOVENSIEPEN GMBH + CO.
Alpenstraße 35-37 · D-86807 Buchloe · Tel. 08241/5005-0



BMW/ALPINA B12 5,0 Coupé;
B12 5,7 Coupé

Kurbelgehäuse

Stand
12/01

Blatt
1

Gruppe
11 11

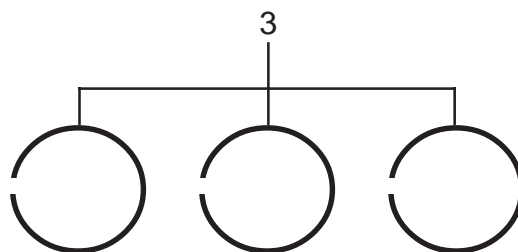
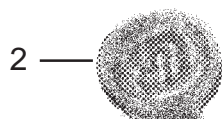
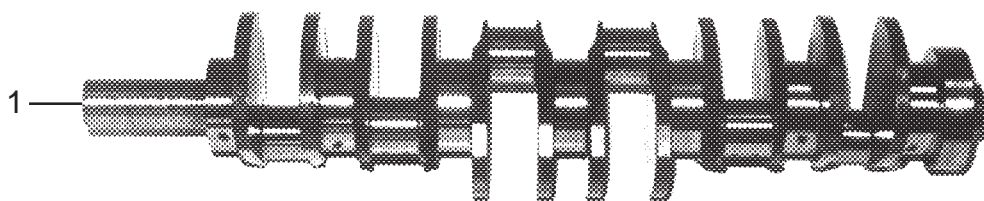

P O S	Bezeichnung	Teilenummer	B12	B12	A U T	B E M
			5,0 C	5,7 C		
1	Kurbelwelle ohne Lager	11 21 611		1		a
2	Kolben A/B Zyl. 1-6 84,000 - 84,010	11 25 695	6			
2	dto. 7 - 12 84,000 - 84,010	11 25 696	6			
2	dto. 1 - 6 84,080 - 84,091	11 25 820	6			
2	dto. 7 - 12 84,080 - 84,091	11 25 821	6			
2	dto. 1 - 6 85,98 incl. Ringe	11 25 822		6		
2	dto. 7 - 12 85,98 incl. Ringe	11 25 823		6		
3	Satz Kolbenringe (Orginalmass)	11 25 1 718 708	12			
3	dto. (Zwischenmass)	11 25 1 718 709	12			
3	dto. (Orginalmass)	11 25 1 402 373		12		
	Kurbelgehäuse Motor D1	11 11 1 718 644	1			
	Kurbelgehäuse Motor D2	11 11 630		1		

a Pleuellager und Hauptlager nach BMW - Vorgaben und Farbmarkierungen verbauen



BMW/ALPINA B12 5,0 Coupé;
B12 5,7 Coupé

Zylinderkopf

Stand
12/01

Blatt
1

Gruppe
11 12

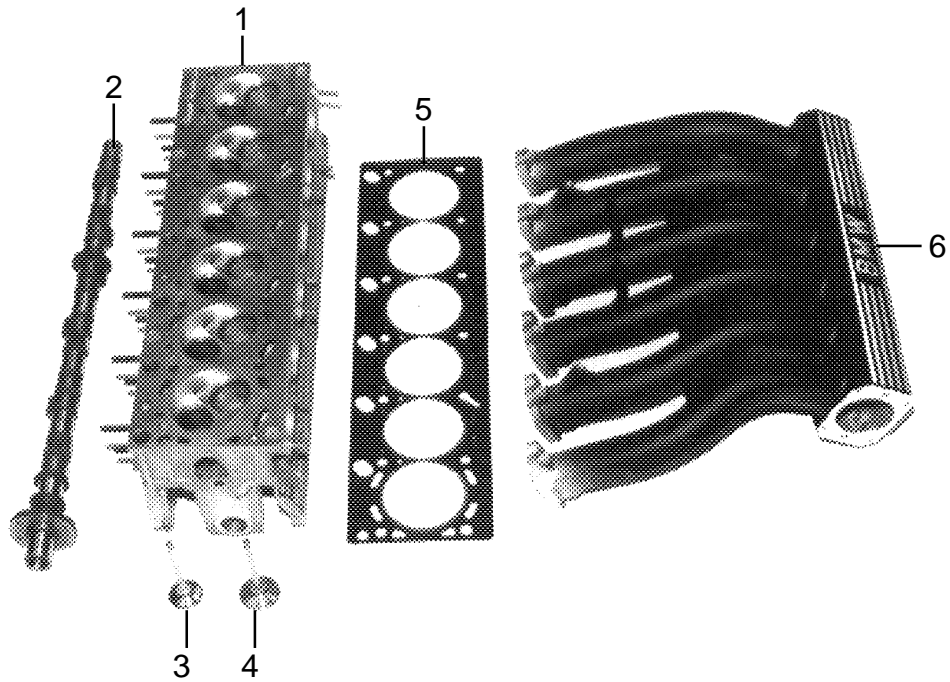

P O S	Bezeichnung	Teilenummer	B12	B12		A U T	B E M
			5,0 C	5,7 C			
1	Zylinderkopf	11 12 617	2	2			
2	Nockenwelle Zyl. 1 - 6	11 31 620	1				
2	dto.	11 31 622		1			
2	dto. 7 - 12	11 31 621	1				
2	dto.	11 31 623		1			
3	Auslaßventil ø 36 mm	11 34 611	12	12			
4	Einlaßventil ø 42 mm	11 34 610	12	12			
5	Zylinderkopfdichtung Zyl. 1 - 6	11 12 1 729 893	1				
5	dto.	11 12 1 404 496		1			
5	dto. Zyl. 7 -12	11 12 1 729 897	1				
5	dto.	11 12 1 404 497		1			
6	Saugrohr Zyl. 1 - 6	11 61 628	1				
6	dto.	11 61 634		1			
7	dto. 7 - 12	11 61 627	1				
7	dto.	11 61 633		1			
8	Schallschutzhaube	11 61 635		1			



BMW/ALPINA B12 5,0 Coupé;
B12 5,7 Coupé

Einspritzanlage

Stand
12/01

Blatt
1

Gruppe
13 56

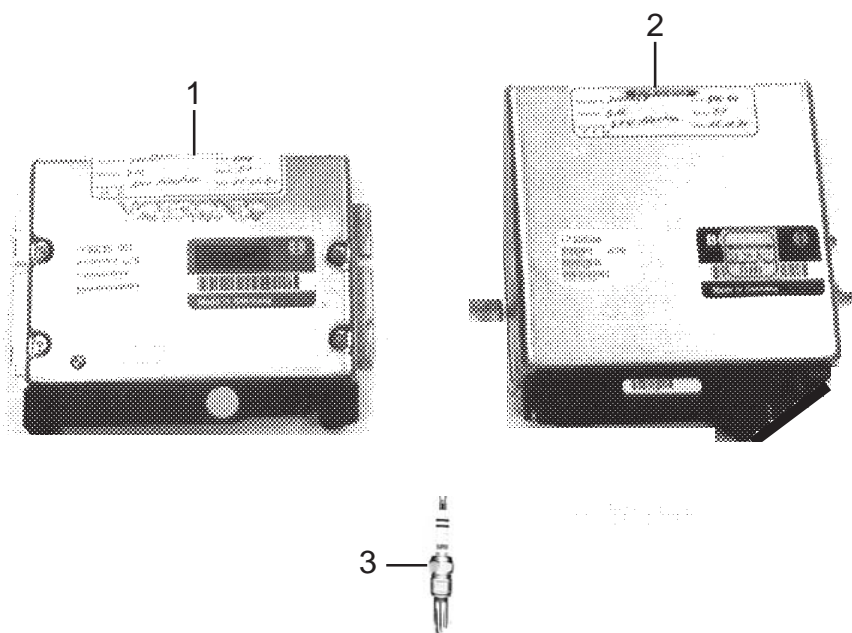

P O S	Bezeichnung	Teilenummer	B12	B12	A	B
			5,0 C	5,7 C		
1	Steuergerät Motronic	13 56 662	2		+	a
1	dto.	13 56 668		2	-	0
1	dto.	13 56 672		2	-	00
2	Steuergerät EML	13 56 664	1		+	a
2	dto.	13 56 663		1	-	a
3	Zündkerze Bosch F7LCR	12 10 041	12	12		AE
3	Zündkerze Bosch F7LCR	12 12 9 071 003	12	12		

a bei Bestellung Produktionsnummer und Variantencodierung angeben



BMW/ALPINA B12 5,0 Coupé;
B12 5,7 Coupé

Schalldämpferanlage
mit Gußkrümmer

Stand
12/01

Blatt
1

Gruppe
18 10

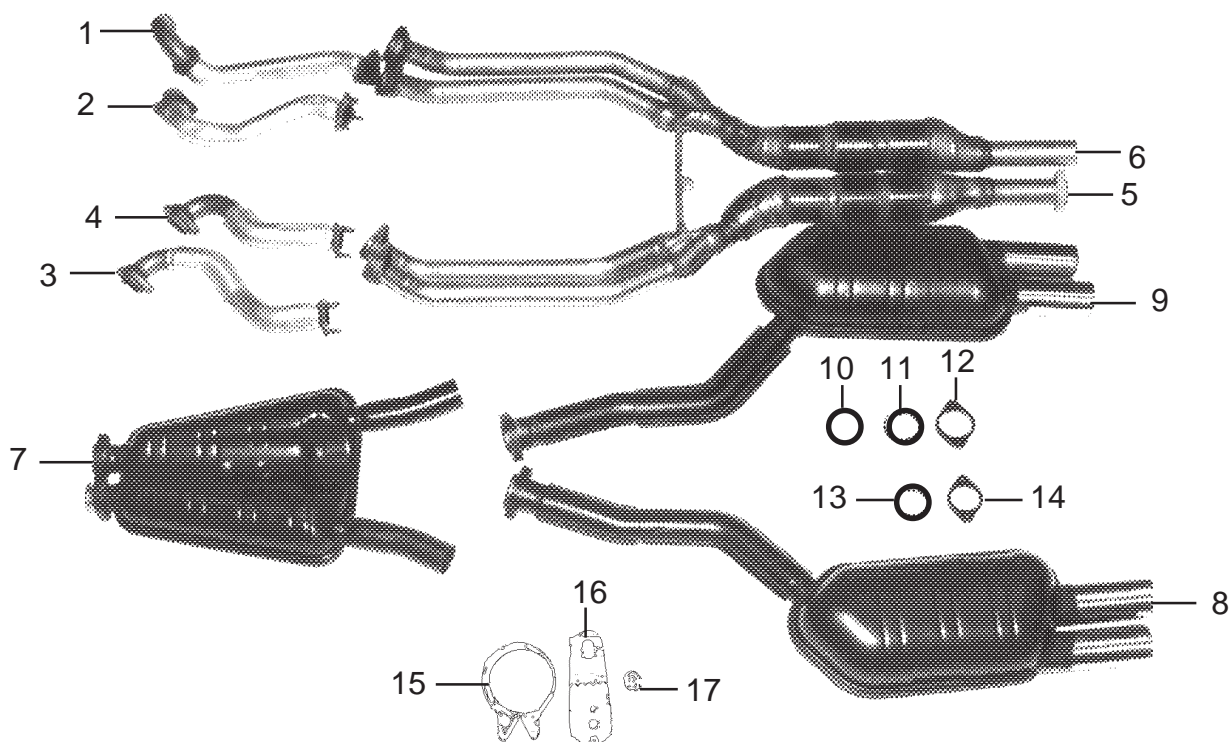

POS	Bezeichnung	Teilenummer	B12	B12	AUT	BEM
			5,0 C	5,7 C		
1	Abgasrohr Zyl. 1 - 3	11 76 1 716 361	1			a
2	dto. 4 - 6	11 76 1 716 362	1			a
3	dto. 7 - 9	11 76 1 716 773	1			a
4	dto. 10 - 12	11 76 1 716 774	1			a
5	Abgasrohr Katalysator links	18 10 749	1			a
6	dto. rechts	18 10 750	1			a
7	Zwischenschalldämpfer	18 10 752	1			a
8	Nachschalldämpfer links	18 10 755	1			a
9	dto. rechts	18 10 756	1			a
10	Dichtring KAT-Zwischenschalldämpfer	18 11 1 719 370	1			a
11	Dichtring Asbestfrei KAT-Zwischenschalldämpfer	18 11 1 723 539	1			a
12	Flansch KAT-Zwischenschalldämpfer	18 11 1 719 371	1			a
13	Dichtring Zwischenschalld.-Nachschalld.	18 11 1 723 538	2			a
14	Flansch Zwischenschalld.-Nachschalld.	18 11 1 712 393	2			a



BMW/ALPINA B12 5,0 Coupé;
B12 5,7 Coupé

Schalldämpferanlage
mit Rohrkrümmer

Stand
12/01

Blatt
1

Gruppe
18 10

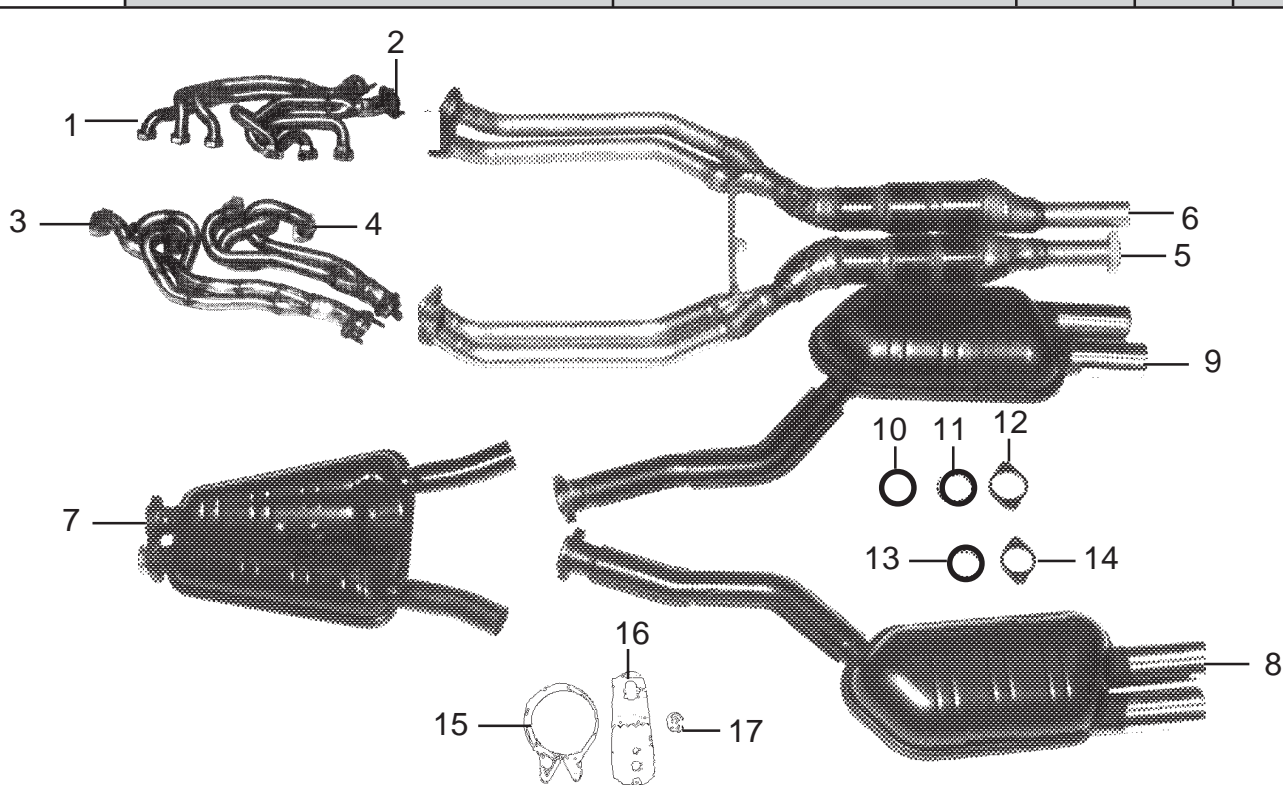

P O S	Bezeichnung	Teilenummer	B12 5,0 C	B12 5,7 C	A U T	B E M
1	Rohrkrümmer Zyl. 1 - 3	18 10 758		1		0
2	dto. 4 - 6	18 10 760		1		0
3	dto. 7 - 9	18 10 757		1		0
4	dto. 10 - 12	18 10 759		1		0
5	Abgasrohr Katalysator links	18 10 765		1		0
6	dto. rechts	18 10 764		1		0
7	Zwischenschalldämpfer	18 10 762		1		0
8	Nachschalldämpfer links	18 10 769		1		0
9	dto. rechts	18 10 768		1		0
10	Dichtring KAT-Zwischenschalldämpfer	18 11 1 719 370		1		0
11	Dichtring Asbestfrei KAT-Zwischenschalldämpfer	18 11 1 723 539		1		0
12	Flansch KAT-Zwischenschalldämpfer	18 11 1 719 371		1		0
13	Dichtring Zwischenschalld.-Nachschalld.	18 11 1 723 538		2		0
14	Flansch Zwischenschalld.-Nachschalld.	18 11 1 712 393		2		0
15	Schelle	18 10 775		2		0
16	Halter	18 10 771		2		0
17	Buchse	18 10 772		2		0
18	Auspuffkrümmerabdeckung	11 62 1 742 414		4		0



BMW/ALPINA B12 5,0 Coupé;
B12 5,7 Coupé

Kupplung

Stand
12/01

Blatt
1

Gruppe
21 20

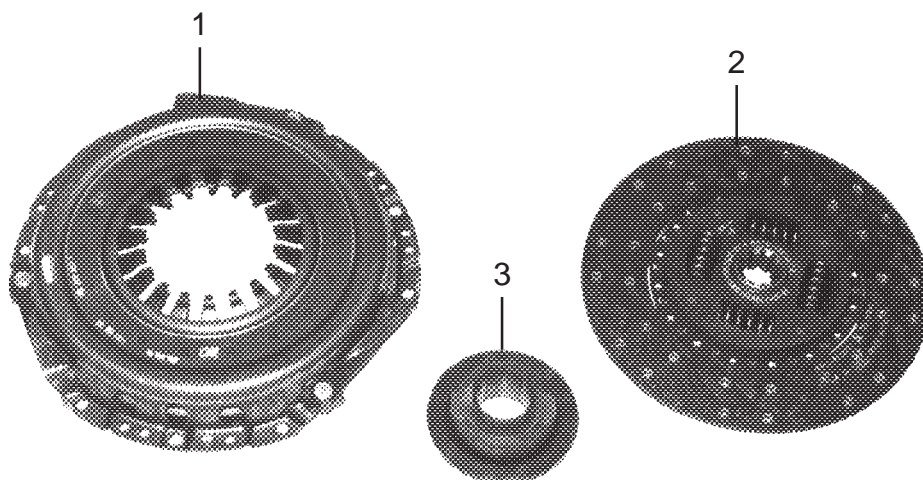

P O S	Bezeichnung	Teilenummer	B12	B12	A	B
			5,0 C	5,7 C		
			T	M		
1	Druckplatte	21 20 624		1		
2	Mitnehmerscheibe	21 21 2 227 157		1		
3	Drucklager	21 51 2 227 420		1		



BMW/ALPINA B12 5,0 Coupé;
B12 5,7 Coupé

SHIFT-TRONIC
Hydraulikaggregat

Stand
12/01

Blatt
1

Gruppe
21 52

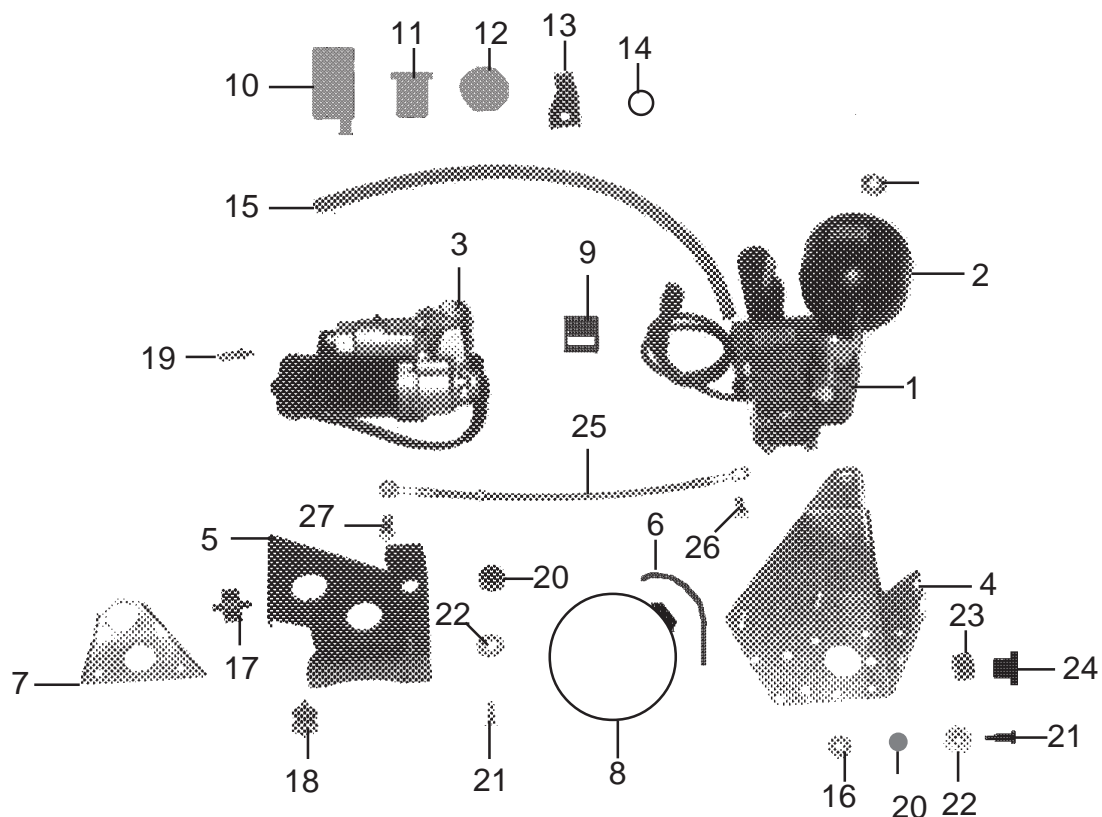

P O S	Bezeichnung	Teilenummer	B12	B12	A	B
			5,0 C	5,7 C		
1	Hydraulikaggregat kpl. mit Druckspeicher	21 52 602		1		
1	o.Abb. Geberzylinder einzeln	21 52 648		1		
1	AT-Hydraulikaggregat kpl. mit Druckspeicher	21 52 602T		1		
2	Druckspeicher	21 52 604		1		
3	Elektropumpenaggregat	21 52 603		1		
3	AT-Elektropumpenaggregat	21 52 603T		1		
4	Halter Hydraulikaggregat	21 52 621		1		
5	Halter Pumpenaggregat	21 52 626		1		
6	Halter Druckspeicher	21 52 634		1		
7	Halter AHK-Versorgungsleitung	32 41 605		1		
8	Schelle 90-110	07 40 066		1		
9	Halter Stecker Hydraulikpumpe	21 52 645		1		
10	Behälter	21 52 1 117 729		1		
11	Sieb	34 32 1 120 843		1		
12	Deckel	34 33 1 160 307		1		
13	Halter	21 52 629		1		
14	1-Ohr Klemme 440.3	07 40 058		1		
15	Schlauch 7x13 L=520	21 52 637		1		
16	Distanzscheibe	21 52 624		1		
17	Gummilager groß	16 11 1 178 480		2		
18	Gummipuffer klein	16 12 1 178 832		2		
19	Gewindebolzen	21 52 641		1		
20	Tülle	17 40 1 354 524		2		
21	Schraube	11 65 642		2		
22	K-Scheibe	07 33 002		3		
23	Tülle	37 21 1 119 643		1		
24	Hülse	34 33 1 152 502		1		
25	Druckschlauch Pumpe-Hydraulikaggregat	21 52 609		1		
26	Hohlschraube M8x1	06 00 090		1		
27	dto. M10x1	06 00 091		1		



BMW/ALPINA B12 5,0 Coupé;
B12 5,7 Coupé

SHIFT-TRONIC
Hydraulikleitungen

Stand
12/01

Blatt
2

Gruppe
21 52

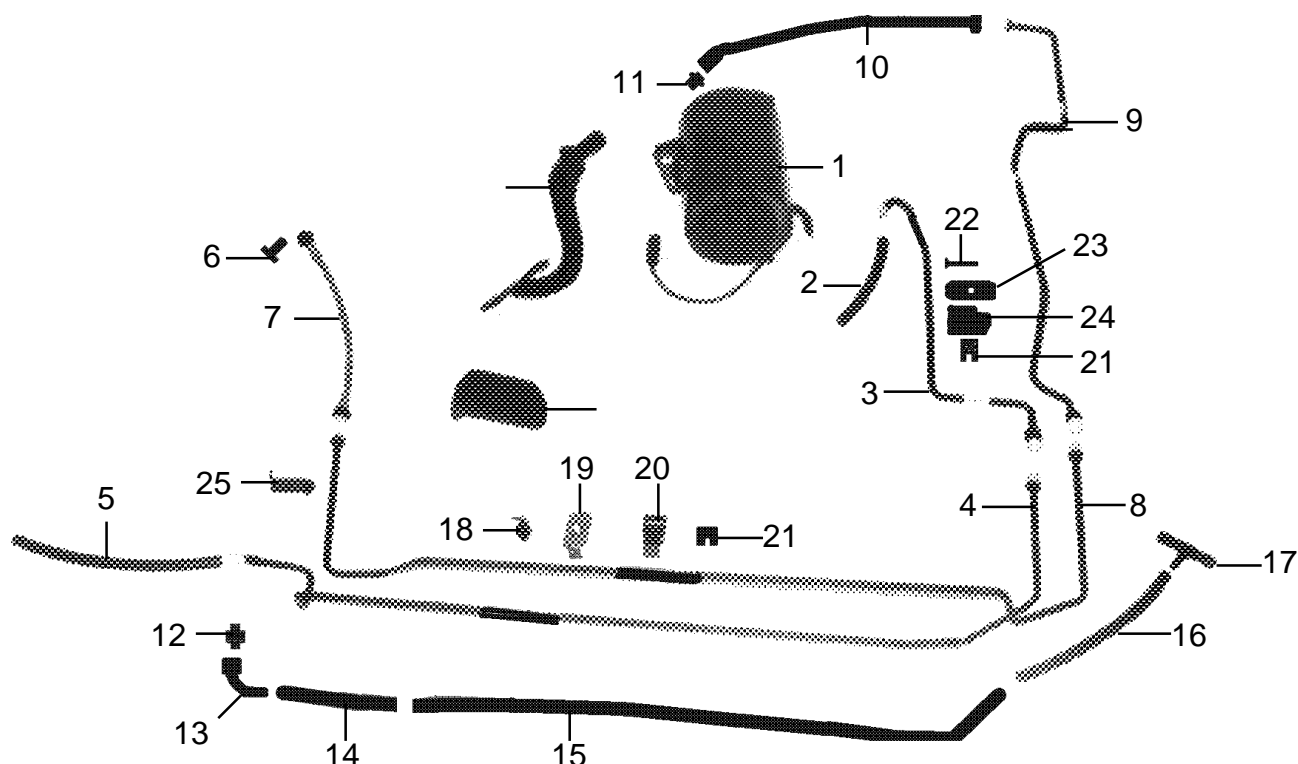

P O S	Bezeichnung	Teilenummer	B12	B12	A U T	B E M
			5,0 C	5,7 C		
1	Ölbehälter	32 41 604		1		
2	Schlauch 8x13 L=160mm	21 52 607		1		
3	Saugleitung 1	21 52 605		1		
4	Saugleitung 2	21 52 606		1		
5	Schlauch 8x13 L=240mm	21 52 608		1		
6	Hohlschraube M12x1	06 00 089		1		
7	Druckschlauch Geberzylinder	21 52 610		1		
8	Druckleitung 1	21 52 611		1		
9	Druckleitung 2	21 52 613		1		
10	Druckschlauch Nehmerzylinder	21 52 615		1		
11	Reduzierung M10x1 - M14x1,5	06 00 204		1		
12	Reduzierung M12 - M14	11 42 611		1		
13	Rohrkrümmer 90°	06 00 202		1		
14	Schlauch 8x13 L=95mm	21 52 618		1		
15	Rücklaufleitung	21 52 616		1		
16	Schlauch 8x13 L=225mm	21 52 619		1		
17	T-Stück 12 - 8 - 12	21 52 620		1		
18	Halter Druckleitung	21 52 640		2		
19	Halterung	16 12 1 179 158		2		
20	Halterung	16 12 1 181 518		2		
21	Gummipuffer	16 12 1 178 832		3		
22	Blechschaube	07 11 9 916 886		1		
23	Zweifachaufnahme	21 52 643		1		
24	Halter Druckleitung	21 52 644		1		
25	dto.	21 52 639		1		



BMW/ALPINA B12 5,0 Coupé;
B12 5,7 Coupé

SHIFT-TRONIC
Elektrik

Stand
12/01

Blatt
3

Gruppe
21 52

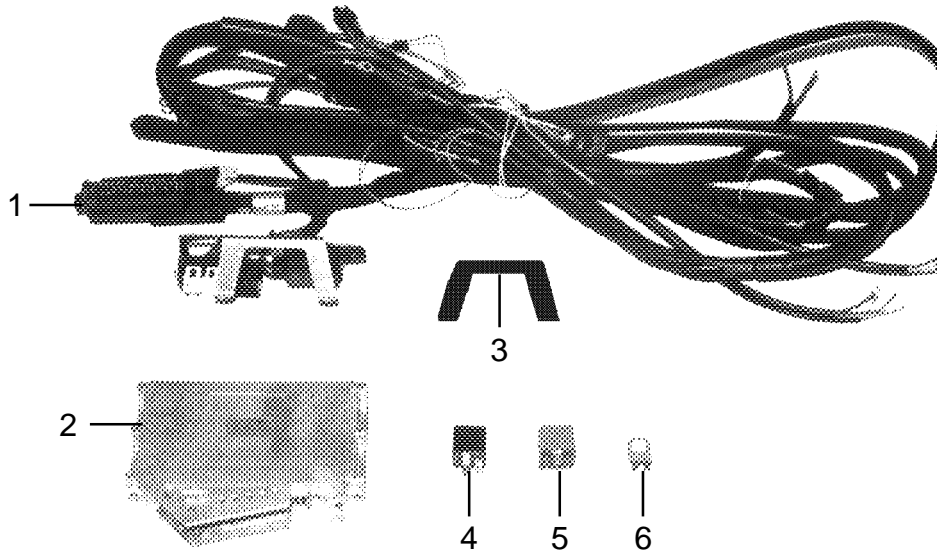

P O S	Bezeichnung	Teilenummer	B12 5,0 C	B12 5,7 C	A U T	B E M
1	Kabelbaum	61 11 072		1		
2	Steuergerät	21 52 635		1		
3	Halter Steuergerät	21 52 630		1		
4	Pumpenrelais	21 52 636		1		
5	Anlassersperrelais	61 31 1 378 297		1		
6	Programmstecker	61 10 069		1		



BMW/ALPINA B12 5,0 Coupé;
B12 5,7 Coupé

Schaltgetriebe
mit SHIFT-TRONIC

Stand
12/01

Blatt
1

Gruppe
23 10

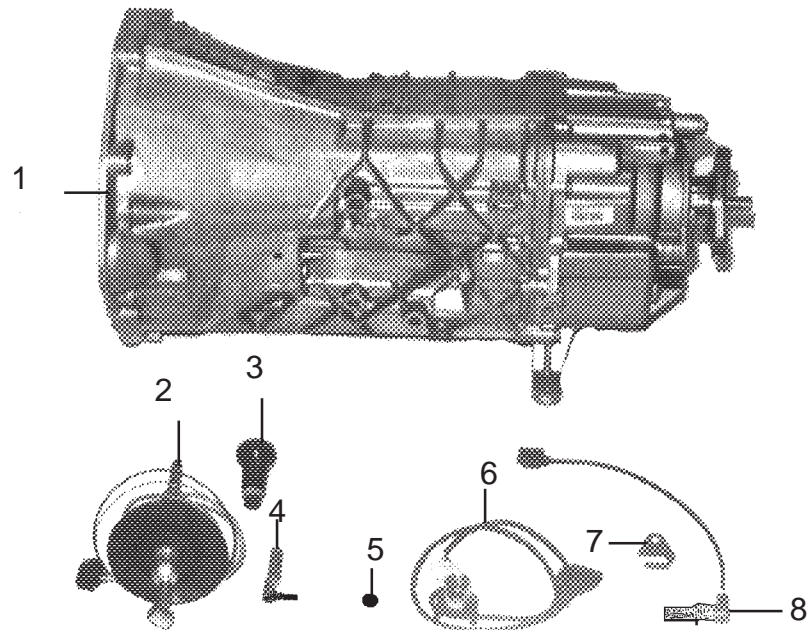

P O S	Bezeichnung	Teilenummer	B12	B12	A U T	B E M
			5,0 C	5,7 C		
1	Getriebe 286	23 10 654		1		
1	AT-Schaltgetriebe 286	23 10 654T		1		
2	Schalthebel	23 10 656		1		
3	Schaltknopf	23 10 006		1		
4	Schaltstange	23 10 657		1		
5	Mitnehmerachse	23 10 661		1		
6	ZB-Gangerkennungspotentiometer	23 10 664		1		a
7	Halter Steckergehäuse	23 10 660		2		
8	Drehzahlsensor	23 10 655		1		
9	Montageset Gangerkennungselemente o. Abbild.	23 10 659		1		

a) im Tausch



BMW/ALPINA B12 5,0 Coupé;
B12 5,7 Coupé

Automaticgetriebe

Stand
12/01

Blatt
1

Gruppe
24 00

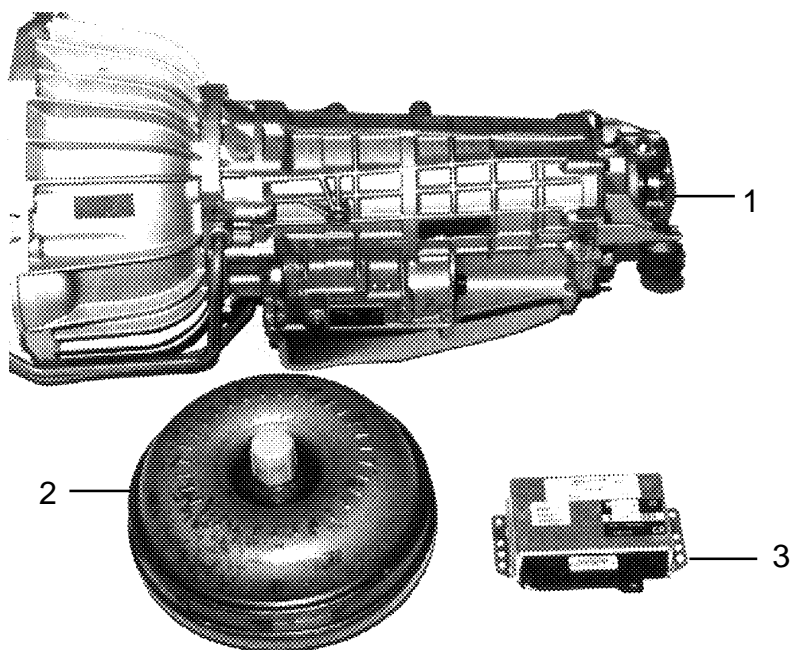

P O S	Bezeichnung	Teilenummer	B12	B12		A U T	B E M	
			5,0 C	5,7 C				
1	Automaticgetriebe 4HP 24 HQ	24 00 1 218 796	1			+		
1	dto. AT	24 00 1 218 797	1			+		
2	Drehmomentwandler	24 00 1 218 798	1			+		
3	Steuergerät EH	24 10 604	1			+	ab	
3	dto. AGS	24 60 1 421 800	1			+	c	
a	bei Bestellung Produktionsnummer angeben							
b	bis 3/93							
c	ab 3/93							



BMW/ALPINA B12 5,0 Coupé;
B12 5,7 Coupé

Fahrwerk

Stand
12/01

Blatt
1

Gruppe
31 00

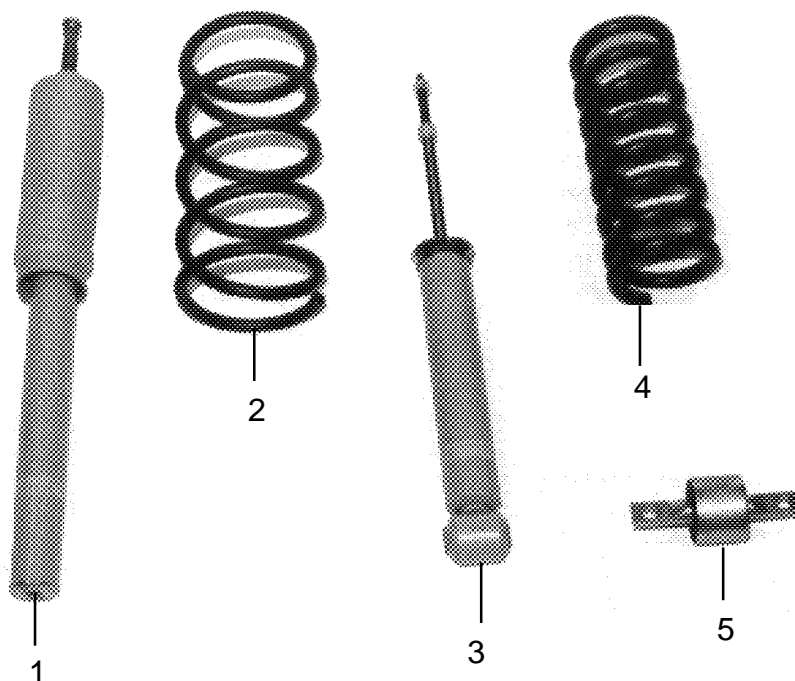

P O S	Bezeichnung	Teilenummer	B12	B12	A	B
			5,0 C	5,7 C		
1	Federbeineinsatz vorn	31 31 645	2			
1	dto. links	31 31 2 227 255		1		
1	dto. rechts	31 31 2 227 256		1		
2	Schraubenfeder vorn	31 33 612	2	2		
3	Stoßdämpfer hinten	33 52 632	2			
3	dto.	33 52 2 227 258		2		
4	Schraubenfeder hinten	33 53 620	2			
4	dto.	33 53 2 227 471		2		
5	Gummilager Längslenker hinten	33 30 605	2	2		

a ohne Gummilager 33 30 605



BMW/ALPINA B12 5,0 Coupé;
B12 5,7 Coupé

Lederlenkrad

Stand
12/01

Blatt
1

Gruppe
32 33

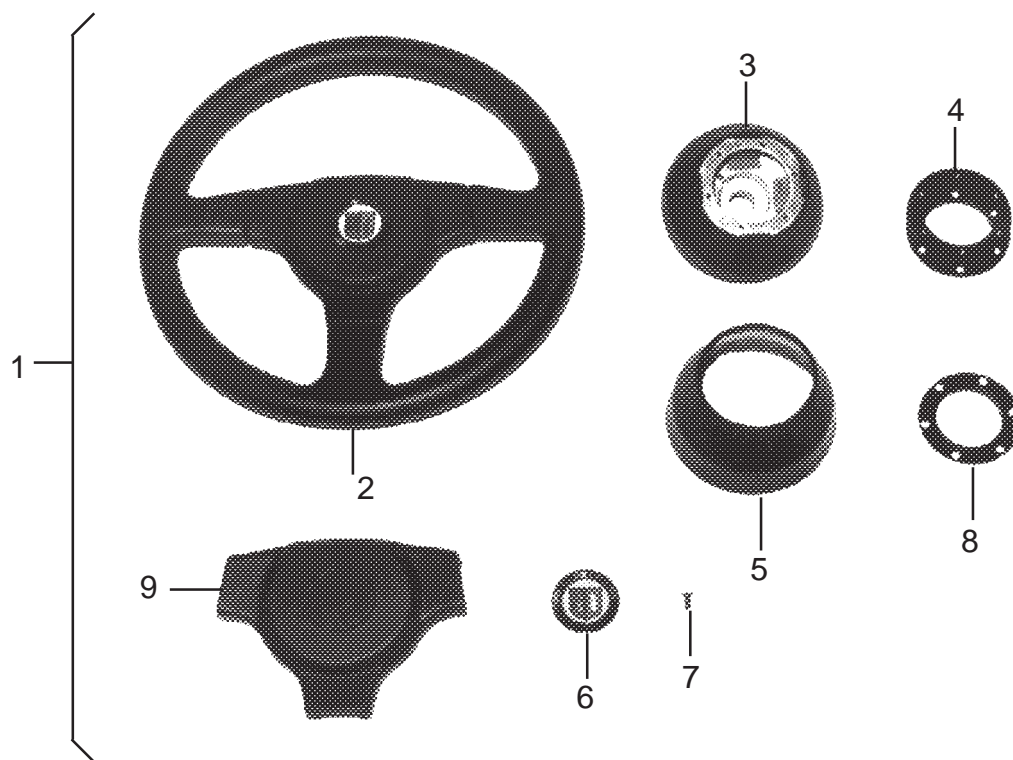

P O S	Bezeichnung	Teilenummer	B12	B12	A U T	B E M
			5,0 C	5,7 C		
1	Dreispeichen - Lederlenkrad kpl.	32 33 034	1	1		
2	Lederlenkrad	32 33 032	1	1		
3	Nabe kpl. K 2008	32 33 033	1	1		
4	Zwischenflansch	32 33 036	1	1		
5	Nabenabdeckung	32 33 037	1	1		
6	Emblem	36 13 005	1	1		
7	Senkschraube	32 33 023	6	6		
8	Halterung	32 33 024	1	1		
9	Prallplatte	32 33 067	1	1		



BMW/ALPINA B12 5,0 Coupé;
B12 5,7 Coupé

Hinterachsgetriebe

Stand
12/01

Blatt
1

Gruppe
33 10

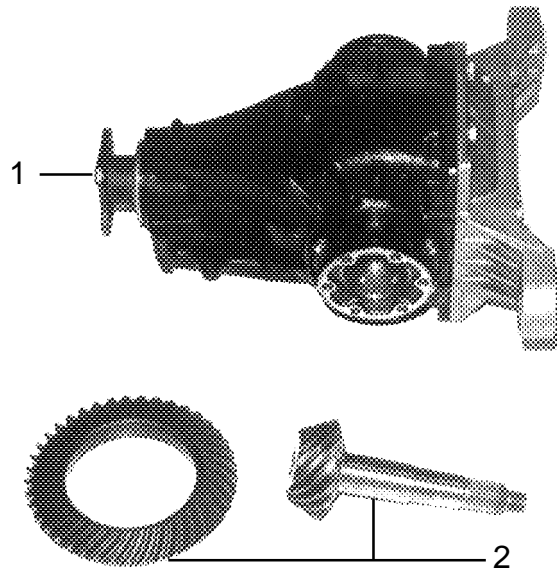

P O S	Bezeichnung	Teilenummer	B12 5,0 C	B12 5,7 C	A U T	B E M
1	Hinterachsgetriebe 3,64 ohne Sperre	33 10 1 213 234	1		+	a
1	dto. 2,93 mit Sperre 25%	33 10 2 227 444		1	-	
2	Tellerradsatz 3,45	33 12 1 206 762	1		+	b

- a Japan
- b kpl. Hinterachsgetriebe von BMW nicht lieferbar



BMW/ALPINA B12 5,0 Coupé;
B12 5,7 Coupé

Radsatz

Stand
12/01

Blatt
1

Gruppe
36 11

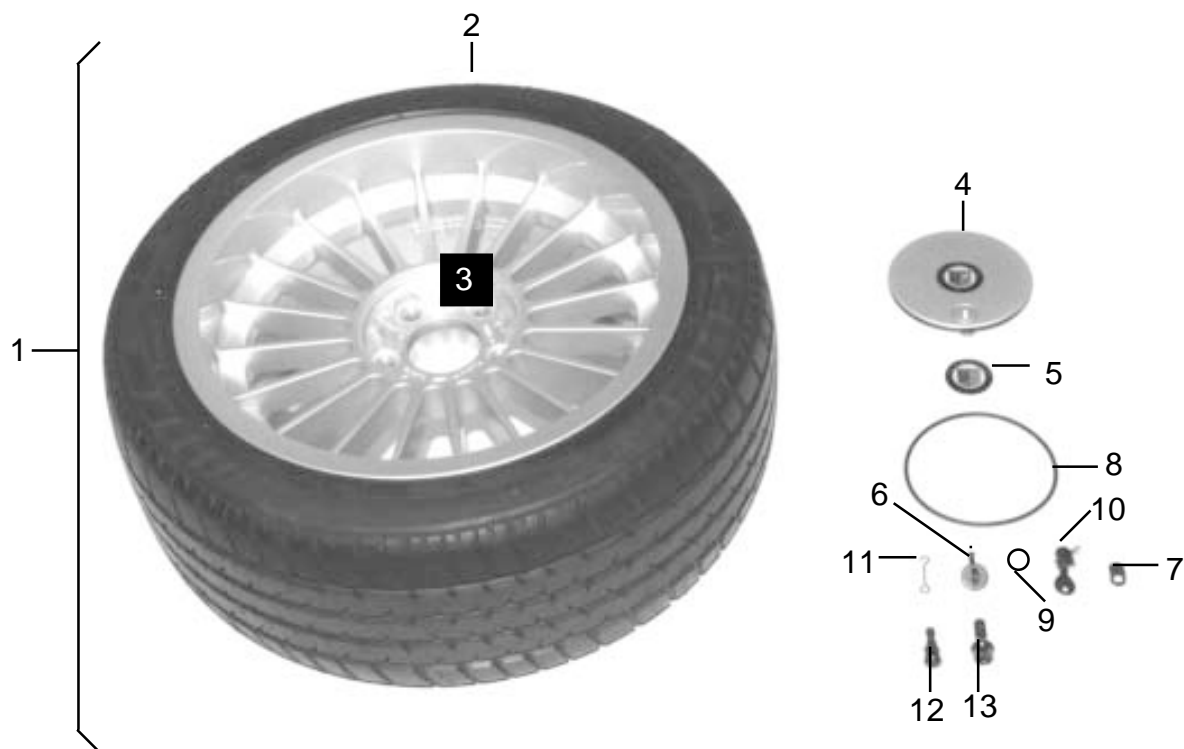

P O S	Bezeichnung	Teilenummer	B12 5,0 C	B12 5,7 C	A U T	B E M
1	Radsatz 9J + 10,5J x 18 kpl.	36 11 656	1	1		
2	LM - Rad 9J x 18 H2 mit 245/40 ZR 18 MXX3	36 12 527	2	2		
2	LM - Rad 10,5J x 18 H2 mit 285/35 ZR 18 MXX3	36 12 528	2	2		
3	LM - Felge 9J x 18 H2	36 11 650	2	2		
3	LM - Felge 10,5J x 18 H2	36 11 651	2	2		
4	Druckgußdeckel kpl.	36 10 053	4	4		
4	Duckgußdeckel	36 13 609	4	4		
5	Emblem	36 13 005	4	4		
6	Abdeckkappe	36 13 109	4	4		
7	Schließhebel	36 13 110	4	4		
8	O-Ring 145 x 5	36 13 610	4	4		
9	dto. 22 x 1,5	36 13 115	4	4		
10	Schloß mit Schlüssel	36 13 112	4	4		
11	Abziehhaken	36 13 011	4	4		
12	Metallschraubventil	36 10 051	4	4		
13	Radschraube	36 13 1 126 191	20	20		



BMW/ALPINA B12 5,0 Coupé;
B12 5,7 Coupé

Spoiler

Stand
12/01

Blatt
1

Gruppe
41 00

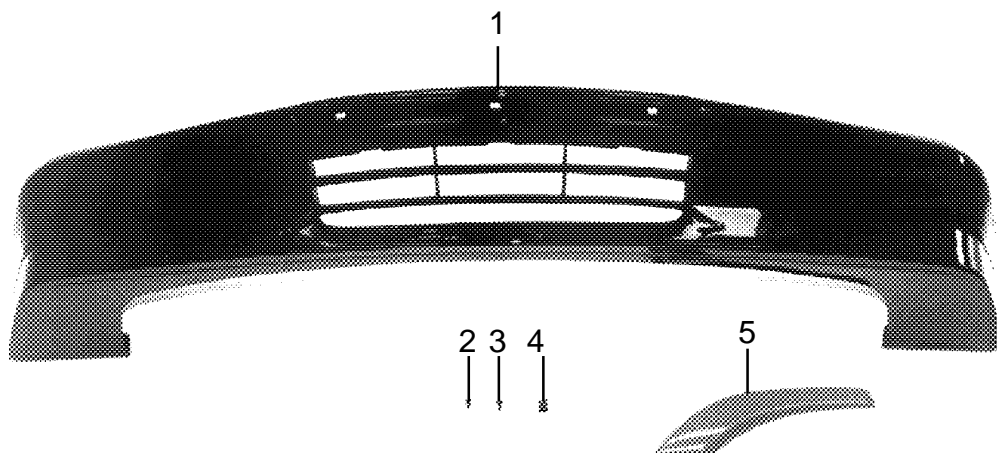

P O S	Bezeichnung	Teilenummer	B12	B12	A U T	B E M
			5,0 C	5,7 C		
1	Frontspoiler kpl. Typ 677	41 00 678	1			AE
1	dto.	41 00 678		1		bAE
1	Frontspoiler kpl. Typ 697	41 00 702	1			
1	dto.	41 00 702		1		b
2	Schraube ST 4,8 x 16 Z2	07 11 9 916 946	2	2		
3	Schraube ST 4,8 x 19 Z2	07 11 9 916 949	2	2		
4	Blechmutter 4,8	07 42 003	4	4		
5	Satz Radabdeckung hinten	41 00 682	1			a
5	Radabdeckung links	41 00 681	1	1		a
5	dto. rechts	41 00 680	1	1		a
a	Japan					
b	Stoßstangenverkleidung Basis 850 Ci					



BMW/ALPINA B12 5,0 Coupé;
B12 5,7 Coupé

Schriftzüge

Stand
12/01

Blatt
1

Gruppe
51 00

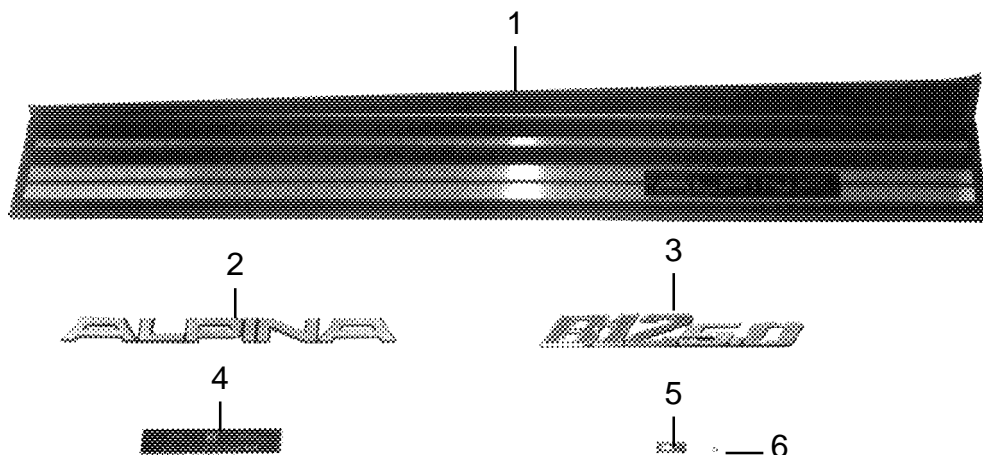

P O S	Bezeichnung	Teilenummer	B12	B12	A U T	B E M	
			5,0 C	5,7 C			
1	Einstiegleiste links	51 47 603	1			a	
1	dto.	51 47 605	1			b	
1	dto.	51 47 605		1			
1	dto. rechts	51 47 604	1			a	
1	dto.	51 47 606	1			b	
1	dto.	51 47 606		1			
2	Alu Heckschriftzug	51 00 024	1	1			
3	Schriftzug B12 5,0 vorn	51 00 071	1				
3	dto. B12 5,7	51 00 094		1			
3	dto. B12 5,0 hinten	51 00 082	1				
3	dto B12 5,7	51 00 093		1			
3	dto. SHIFT-TRONIC	51 00 207		1			
4	Produktionsschild	76 00 056	1				
4	dto.	76 00 058		1			
5	Klammer	76 00 025	2	2			
6	Mutter M3	07 28 010	2	2			
a	bis 9/92						
b	ab 9/92						



BMW/ALPINA B12 5,0 Coupé;
B12 5,7 Coupé

Kombi - Instrument

Stand
12/01

Blatt
1

Gruppe
62 10

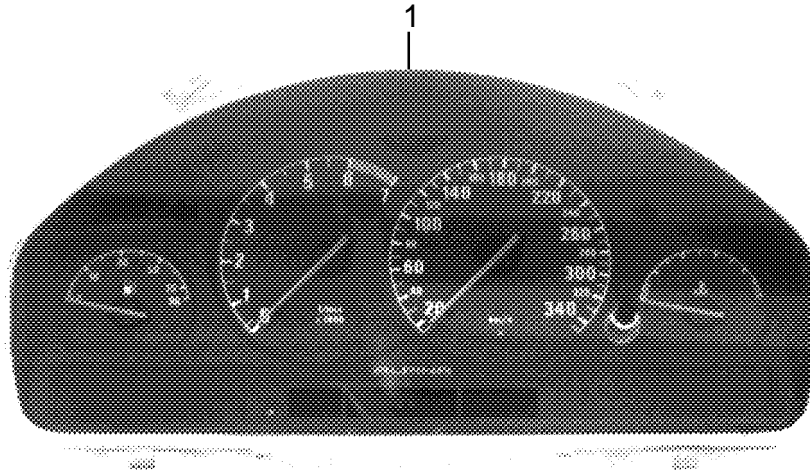

P O S	Bezeichnung	Teilenummer	B12 5,0 C	B12 5,7 C		A U T	B E M
1	Kombi - Instrument	62 10 675	1	1			



BMW/ALPINA B12 5,0 Coupé;
B12 5,7 Coupé

Hinweisschilder

Stand
12/01

Blatt
1

Gruppe
88 01

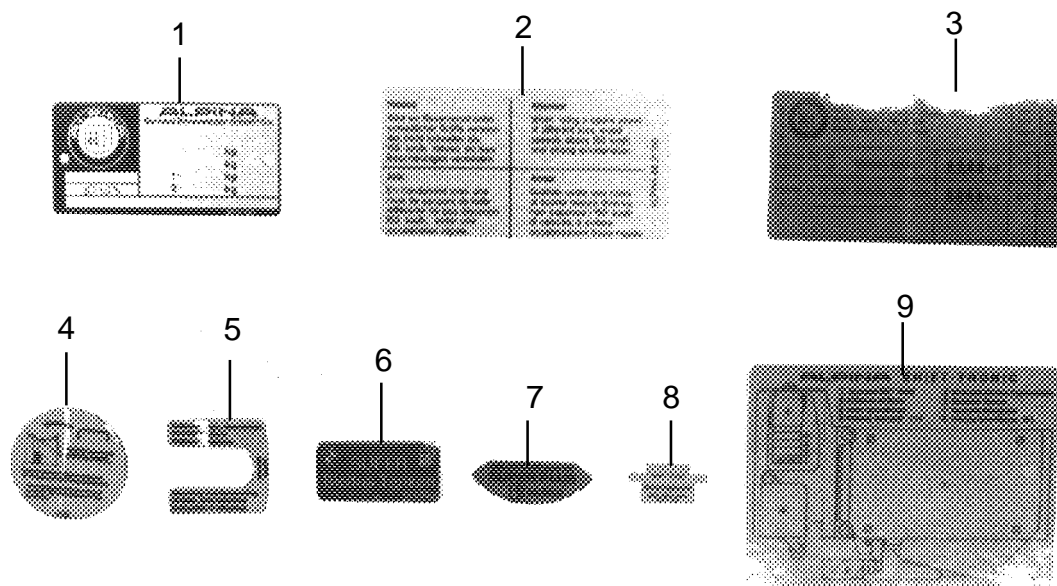

P O S	Bezeichnung	Teilenummer	B12	B12	A U T	B E M
			5,0 C	5,7 C		
1	Fabrikschild	88 01 001	1	1		
2	Hinweisschild	88 01 010	1	1		
3	Reifendruckaufkleber	88 01 041	1			
3	dto.	88 01 048		1		
4	Hinweisschild Reifenmontage (Deckel)	88 01 045	1	1		
5	dto. (Felge)	88 01 044	1	1		
6	Schild Super bleifrei	51 14 2 121 832	1			
7	dto. Super Plus (Tankdeckel)	88 01 037		1		
7	dto. (Kombi - Instrument)	88 01 047		1		
8	Sicherungsaufkleber	88 01 056		1		a
9	Elektrikaufkleber	88 01 061		1		a

a SHIFT-TRONIC